

**第68回小城観桜大会 兼  
第59回全九州バレーボール総合選手権大会佐賀県予選会**

【 男 子 】

平成26年4月19日(土) 9時00分

4月20日(日)9時30分

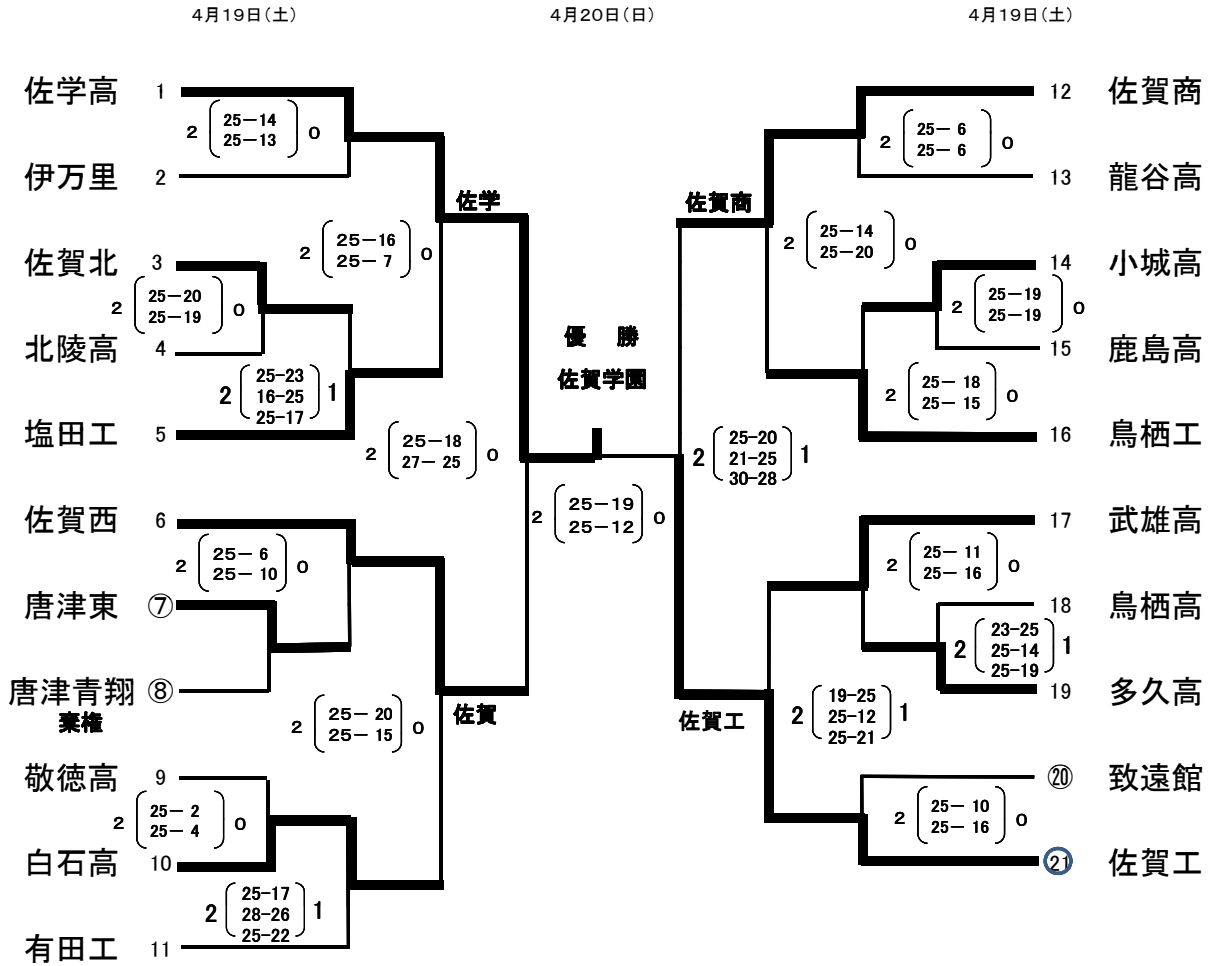

- \* ○印は第一試合の補助員をお願いします。
- \* 試合球(3日間とも)は部会で準備します。
- \* 開館時間は3日間とも、設定時刻の1時間前です。
- \* 設定時刻は、プロトコール開始時刻です。
- \* 連続試合の場合は、前の試合終了後20分後に行います。
- \* エントリー用紙は、設定時刻の30分前までに提出してください。
- \* 役員の先生は、8時30分までに各会場に集合してください。

第1日目 A・Bコート・・・三日月体育館

第2日目 A・Bコート・・・三日月体育館